

## Características técnicas

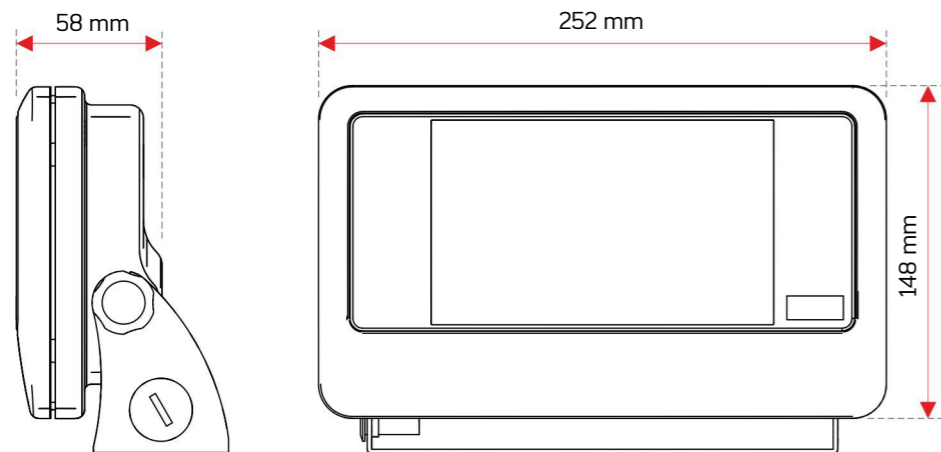

### Alimentación eléctrica

• Tensión .....	100/240 Vac
• Frecuencia .....	50/60 Hz
• Consumo máx. ....	15 W

### Entorno

▼ Rango de temperatura	
• Funcionamiento* .....	-20 °C / +40° C
• Almacenamiento .....	-20 °C / +65 °C

### Metrología

	ML	HML
• Clase .....	III	-
• Escalón (µV) .....	0,5	-
• Simple extensión .....	6000	30000
• Doble extensión .....	2 x 6000	-

### ▼ Células de carga

• Alimentación .....	5 V
• R <sub>Min</sub> .....	43 Ω
• R <sub>Max</sub> .....	1245 Ω

### Comunicación

- ▼ Conexión RS 232
- Impresora
- Balanza de referencia para muestreo
- Repetidor

### Accesorios entregados

- Cable de alimentación de red (longitud 3 m)
- Soporte universal

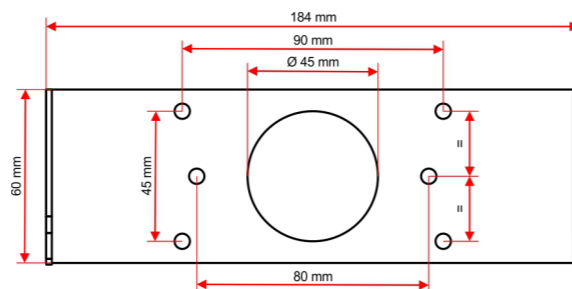

- Cáscara de protección

## Opciones & Accesorios

Medida	Comunicación	Entradas/Salidas lógicas	Kits de montaje
▼ Segunda vía de medida.	<ul style="list-style-type: none"> <li>▼ USB Host (Llave USB, o WIFI)</li> <li>▼ USB para conexión a un PC</li> <li>▼ 2º conexión RS 232 / RS 485</li> <li>▼ Puertor Ethernet</li> <li>▼ Conexión Bluetooth</li> </ul>	<ul style="list-style-type: none"> <li>▼ Interfaz 2 entradas/4 salidas (con aislamiento galvánico)                             <ul style="list-style-type: none"> <li>• Entradas ... 8 a 30 V DC</li> <li>• Salidas ..... 48 V / 100 mA</li> </ul> </li> </ul>	<ul style="list-style-type: none"> <li>▼ Sobre plataforma</li> <li>  </li> <li>▼ Empotramiento                             <ul style="list-style-type: none"> <li>• Dimensiones : 252 x 148 mm</li> <li>• Espesura : 10 mm max.</li> </ul> </li> </ul>

\* 10 °C / + 40 °C en uso reglamentado.

### Su especialista

Ilustraciones no contractuales. Precia-Molen se reserva el derecho de modificar en cualquier momento las características del material descrito en este documento.

**Sede social & Fábrica PRECIA-MOLEN**  
 BP 106 - 07000 Privas - France  
 Tel. 33 (0) 475 664 600  
 Fax 33 (0) 475 664 330  
 E-MAIL webmaster@preciamolen.com

RCS: 386 620 165 RCS Aubenas



## Indicador i 25 touch

**PRECIA  
MOLEN™**  
WORLDWIDE WEIGHING



i 25 touch



## Presentación general

Que sea para preparar una formulación, determinar la longitud de sus cables, constituir acondicionamientos de 200 tuercas, controlar su producto acabado, seguir la evolución del peso de sus animales, o simplemente PESAR, el indicador i 25 touch está hecho a su medida.

También puede ofrecerle simplicidad de uso inigualada con su interfaz intuitiva y personalizable, su funcionalidad de gestión de archivos productos y taras, sus posibilidades de totalización de sus pesadas por lote, su presentación gráfica instantánea de estadísticas, y su control remoto. Un potencial permitido por una tecnología high tech con doble procesador y pantalla color táctil de alta resolución, asociada a materiales de alta gama perfectamente adaptados a una utilización intensiva en cualquier entorno.

## Aplicaciones

- ▼ Pesaje simple
- ▼ Pesaje de animales
- ▼ Formulación
- ▼ Cálculo
- ▼ Contado
- ▼ Control +/-

## Concepción

### Caja

- ▼ Protección IP 66 según la norma CEI 60529.
- ▼ Construcción en acero inoxidable embutido 304L.
- ▼ Entregado con soporte universal para instalación sobre mesa, pared, o columna.

### Pantalla

- ▼ Pantalla táctil 7"
- ▼ Resolución 800 x 400
- ▼ 262 000 colores
- ▼ Resistencia 5 joules según la norma IK08

## Electrónica

- ▼ Alimentación integrada 100-240Vac 50-60Hz / 24V DC.
- ▼ 2 procesadores:
  - dual-core iMX6 a 800 MHz para el aplicativo,
  - single-core Cortex M3 para el adquisición del peso.
- ▼ En opción, segunda vía de medida y suma.

## Comunicación

- ▼ En estándar: conexión de serie RS 232,
- ▼ En opción:
  - Puerto USB Host (para llave USB, o WIFI)
  - Puerto Ethernet
  - Conexión Bluetooth
  - Segunda conexión de serie (RS232, R2 485 o USB)
  - 2 entradas / 4 salidas TON

## Conformidad CE

- Conforme a la Directiva Europea relativa a los Instrumentos de Pesaje con Funcionamiento Non Automático (IPFNA).
- Conforme a la Directiva Europea relativa a la Compatibilidad Electromagnética.
- Conforme a la Directiva Europea relativa a los equipos Baja Tensión.

## Ejemplo de pantallas

### Control +/-



### Formulación

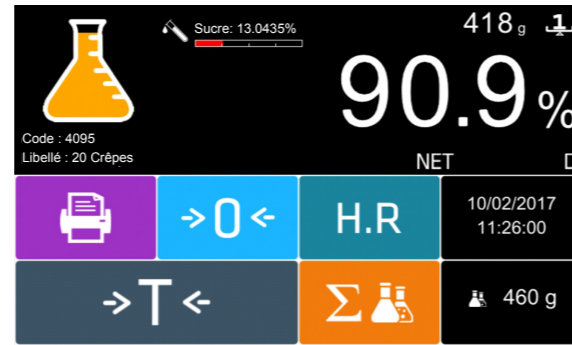

## Gestión de archivos

### Archivo PRODUCTOS

▼ 1 000 fichas productos



### Totalización

▼ Simple y detallada

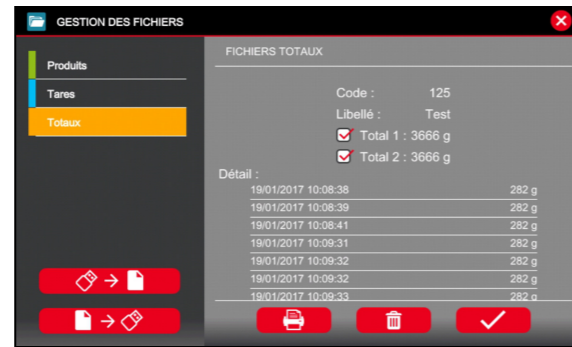

### Archivo TARAS

▼ 50 fichas taras

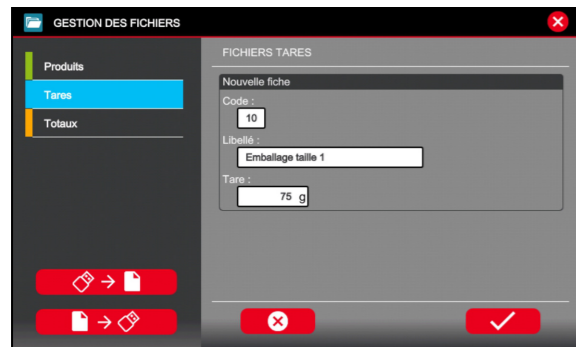

### Archivo Dispositivo de Almacenamiento de Datos

▼ 300 000 registros

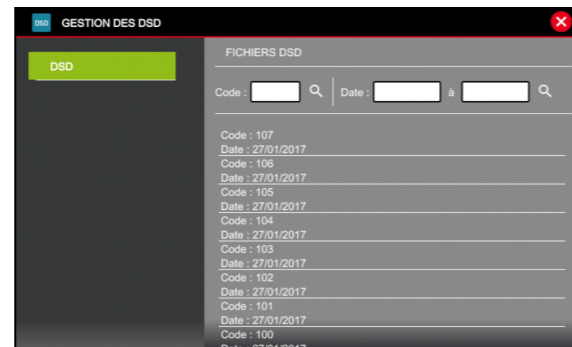

## Lenguaje internacional



## Las ventajas

▼ Configuración simple y fácilmente accesible de las aplicaciones y funcionalidades del indicador por su interfaz intuitiva.

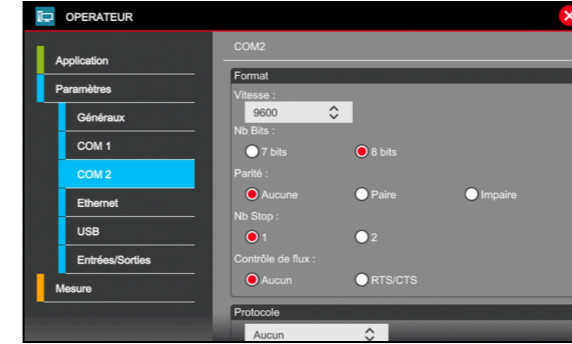

▼ Control del indicador remoto sobre PC vía vuestra red de compañía Ethernet o sobre Smartphone, tableta o PC en WiFi\*



▼ Pesaje por lotes con dos niveles de totalización y visualización gráfica en tiempo real.

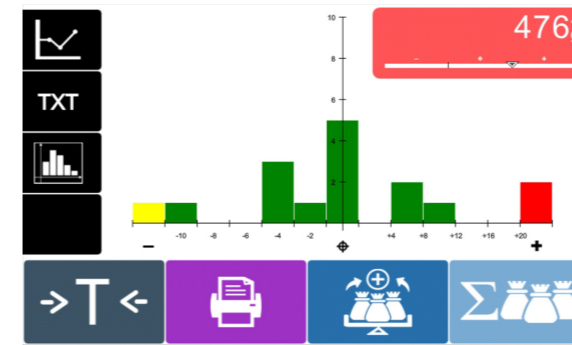

▼ Interfaz personalizable para un acceso directo a las teclas más utilizadas.



\* En opción.

### Pantalla multilingüe y teclado dedicado:

Árabe, Danés, Inglés, Finlandés, Francés, Alemán, Hindi, Italiano, Japonés, Coreano, Noruego, Persa/Farsi, Polaco, Portugués, Rumano, Ruso, Chino simplificado, Chino tradicional, Español, Sueco.