

## Opciones

- ▼ Gestión de las luces de tráfico (hasta 2 luces)
  - Visualización del estado de las luces por color.
  - Configuración del tipo de luz de tráfico: en entrada o en salida.
  - Configuración del nombre de la luz (en 4 caracteres).



- ▼ Autorización de la pesada según el estado de un contacto (célula de posicionamiento del vehículo, contacto con llave, etc.)
  - Mensaje configurable.
  - Autorización / Visualización de la pesada (SI/NO).



- ▼ Kit de encastramiento

Plantilla de corte

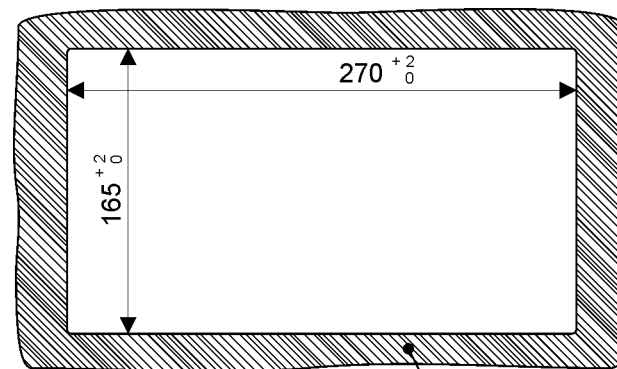

Espesor máximo de la división: 6 mm

Su especialista

Ilustraciones no contractuales. Precia-Molen se reserva el derecho de modificar, en cualquier momento, las características del material descrito en este folleto.

Sede social & Fábrica PRECIA-MOLEN  
BP 106 - 07000 Privas - Francia  
Tel. 33 (0) 475 664 600  
Fax 33 (0) 475 664 330  
E-MAIL webmaster@preciamolen.com

RCS: 386 620 165 RCS Aubenas

**PRECIA  
MOLEN**<sup>TM</sup>  
WORLDWIDE WEIGHING

WWW.PRECIAMOLEN.COM

## i 35 Indicador para báscula puente

**PRECIA  
MOLEN**<sup>TM</sup>  
WORLDWIDE WEIGHING



WWW.PRECIAMOLEN.COM

Para el pesaje de entradas y salidas de materias sobre báscula puente, el indicador **i 35** está dotado con un software simple, amigable y eficaz, para responder a cualquier solicitud de pesaje completamente autónomo.

Equipado con una impresora de tickets (vendida por separado, igualmente es capaz de comunicar, por medio de múltiples conexiones, con los PC industriales del mercado y los repetidores de peso, de conformidad con los aspectos de la metrología legal).

Económico e innovador, controla localmente dos luces de tráfico de entrada/salida para la báscula puente. Además, está equipado con un ingenioso sistema de bloqueo de la pesada que prohíbe la utilización del puente báscula fuera de las horas laborables.

Su potencia le permite alimentar hasta 18 células analógicas o digitales de la gama PRECIA MOLEN, pudiendo gestionar de esta forma básculas puente de gran longitud.

### Aplicación típica

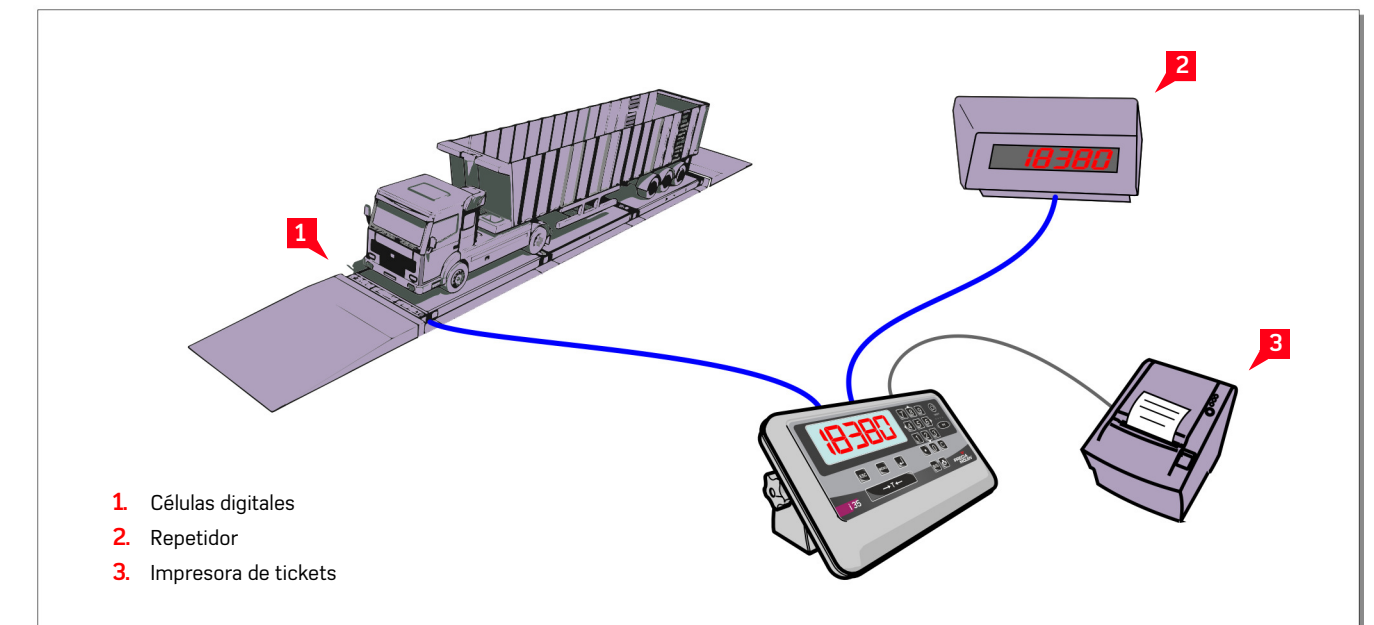

04-52-05-4 FT - 11/2012

## Características generales y funciones

### Características metroológicas

- IPFNA Clase III
- Simple extensión..... 6000 e (ML)  
..... 30000 d (HML)
- Doble extensión..... 2 x 3000, 2 x 6000 (ML)
- Sensibilidad ..... 2 mV/V
- Tensión de escalón mínima por escalón..... 0,5 µV
- Alimentación célula de pesada..... 5 V
- Impedancia mínima célula de pesada..... 43 Ω
- Impedancia máxima célula de pesada..... 1245 Ω
- Conexión 4/6 hilos
- Hasta 100 mediciones/segundo
- Filtrados digitales en cascadas en 2 niveles configurables

### Pesaje

- Lectura del peso (hasta 18 células).
- Gestión de umbral mínimo
- Cero seguidor.
- Pesada simple con tara predeterminada.
- Pesada simple con tara manual.
- Pesada simple (peso bruto) con memorización de las 30 últimas pesadas.
- Pesada doble (peso bruto) con recordatorio de una de las 30 últimas pesadas simples (peso bruto) memorizados.
- Salvaguarda de las pesadas en memoria alibi (DSD) 300 000 grabaciones (Opción).

### Visualización

- Tecnología innovadora FSC-LCD (Field Sequential Color).
- Angulo de visión elevado.
- Contraste ajustable.
- Peso sobre 7 caracteres de 25 mm de altura.
- Indicaciones: Unidad, estabilidad, extensión.
- Color de fondo configurable (7 colores en opción).
- Reloj tiempo real (HH:MM:SS).
- Designación del puente báscula: 10 caracteres de 8 mm.

### Teclado

- Teclas táctiles.

### Caja

- Protección IP 66
- Construcción en Acero Inoxidable embutido 304L.
- Suministrado con soporte universal (180°) para instalación en mesa o muro.
- Caja trasera reversible.
- Peso 1,5 kg

### Configuración

La configuración metroológica y funcional del indicador se puede efectuar:

- por la cara delantera del indicador;
- mediante un PC y un simple navegador Internet.

Salvaguarda/restauración de los parámetros en tarjeta µSD (opción) o en disco PC.

### Ayuda al mantenimiento preventivo

- Contador de sobrecargas (en digital: célula por célula).
- Visualización de alertas en 3 niveles en función de la cantidad de pesajes realizados.

### Comunicación

- ▼ Hacia el repetidor de peso, en opción:
  - en red PMNet (a partir de la caja de conexión);
  - 1 puerto RS232/RS485;
  - 1 bus CANopen (opción).

- ▼ Protocolos
  - PM A+ esclavo, PM A+ maestro
  - PM maestro D
  - Modbus RTU (Bus serie)

### Certificación

- ▼ Metrología
  - Certificado de prueba concedido por un organismo notificado según la directiva 2009/23/CE relativa a los instrumentos de Pesaje de Funcionamiento No Automático.
- ▼ Compatibilidad Electromagnética
  - Conforme con las exigencias de la directiva 2004/108/CE.
- ▼ Baja Tensión
  - Conforme con las exigencias de la directiva 2006/95/CE.

## Características técnicas

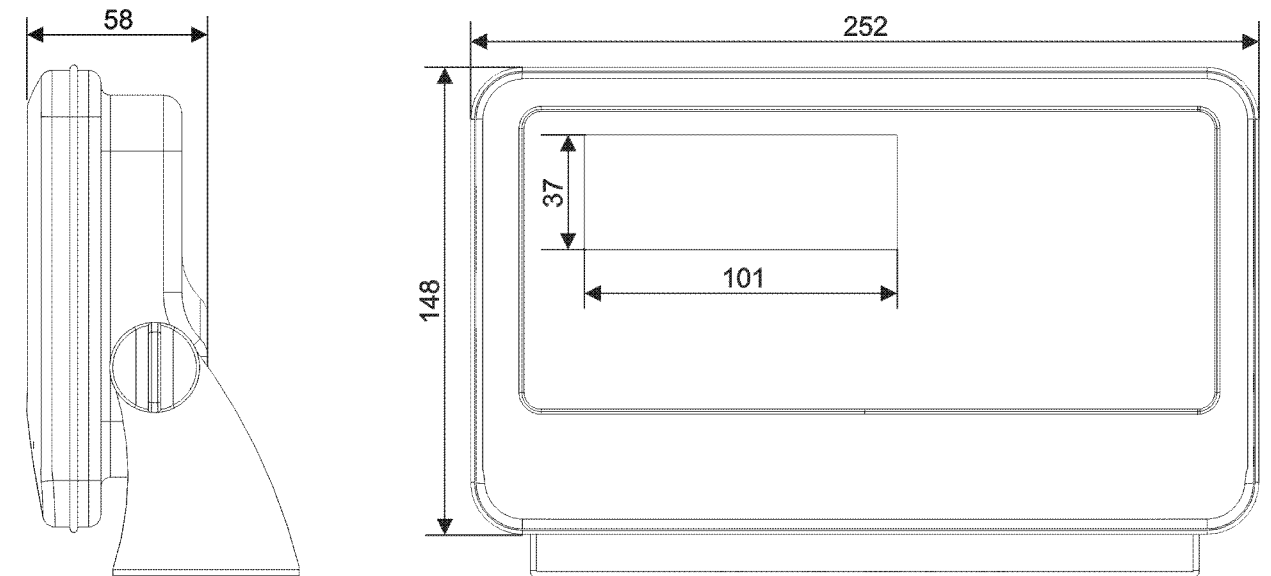

### Alimentación

- Tensión/ Frecuencia..... 90-230 V AC/ 50-60 Hz

### Entradas – salidas

- Salidas digitales aisladas galvánicamente..... 48 V AC/DC - 100 mA
- Entradas digitales aisladas galvánicamente..... 8-30 V DC - 15 mA máx.

### Entorno

- Temperatura de funcionamiento (uso reglamentado)..... - 10 °C / + 40 °C (a 80% máx. de humedad relativa sin condensación)
- Temperatura de funcionamiento (uso no reglamentado)..... - 15 °C / + 60 °C (a 80% máx. de humedad relativa sin condensación)
- Temperatura de almacenamiento... - 20 °C / + 65 °C (a 90 % máx. de humedad relativa sin condensación)

## Ejemplos de tickets

### ▼ Pesaje simple



### ▼ Pesaje con tarado predeterminado



### ▼ Pesaje doble



### ▼ Pesaje con tara

