

Funcionalidades

Sinóptico

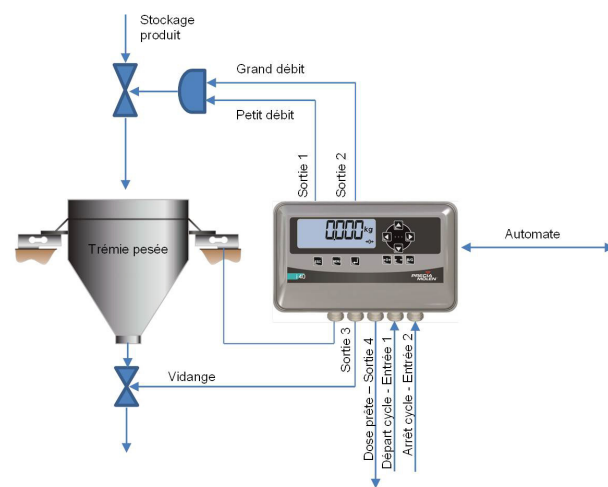

Ciclos

- Dosificación en carga o descarga en peso bruto o neto
- Pilotaje del actuador en 2 velocidades (gran caudal / pequeño caudal)
- Toma en cuenta automática del error de caída de cola (columna de caída)
- Control de las tolerancias sobre el peso dosificado
- Ciclo de vaciado (si carga) y llenado tova buffer (si descarga)

Entradas / Salidas

- 4 salidas numéricas aisladas 48 V CA / CD – 100 mA
- 2 entradas numéricas 8-30 V CD 15 mA

Asignaciones

Entradas	Salidas
Puesta a cero	Ciclo en curso
Determinación de la tara con estabilidad	Gran caudal
Determinación de la tara sin estabilidad	Pequeño caudal
Recordatorio del peso bruto	Vaciado / Llenado
PAC de las estadísticas	Sin tolerancia
Inicio / Reanudación de ciclo	Dosis lista
Pausa ciclo	Fallo
Abandono del ciclo	Ciclo en pausa
	Peso estable
	Sistema disponible

Estadísticas

Visualización en el indicador del número de dosis realizadas, peso mínimo y máximo, del peso total, del peso medio y de la diferencia tipo.

Comunicación

- 1 puerto serie configurable RS232/RS485
- Protocolo Modbus RTU esclavo

Opciones

Comunicación por bus de terreno

- PROFIBUS-DP*
- PROFINET*
- DeviceNet*
- Ethernet Modbus-TCP*
- EtherNet/IP*

Tarjeta µSD

- Permite la salvaguarda/restauración de los parámetros.
- Memoria alibi (DSD) de 300 000 registros para uso reglamentado.

Salida analógica*

- Salida analógica 4-20 mA o 0-10 V
- Aislamiento galvánico 1500 V RMS
- Lectura posible de valores negativos del peso sobre el rango 0-4 mA
- Imagen de peso instantánea bruto o neto

Cárter de protección

- Para la protección del indicador i 40-JB
- No permite utilizar el indicador en ML.

Kit de empotramiento

- Para la integración de un indicador i 40-EDU-SS en la puerta del armario o de una consola.

* Opciones exclusivas: o sea una de las conexiones a los buses de terreno marcados con un *, o sea una salida analógica.



Su especialista

Ilustraciones no contractuales. Precia-Molen se reserva el derecho de modificar, en cualquier momento, las características del material descrito en este folleto.

Sede social & Fábrica PRECIA-MOLEN
 BP 106 - 07000 Privas - Francia
 Tel. 33 (0) 475 664 600
 Fax 33 (0) 475 664 330
 E-MAIL webmaster@preciamolen.com

RCS: 386 620 165 RCS Aubenas



i 40 EDU (Elementary Dosing Unit) Indicador de dosificación ponderal

**PRECIA
MOLEN™**
WORLDWIDE WEIGHING



i 40-SS EDU

i 40-PM EDU

i 40-DR EDU

i 40-JB EDU

El i 40 EDU es un indicador industrial de peso particularmente adaptado para la toma en carga de un proceso de dosificación ponderal simple. Puede funcionar de forma autónoma o pilotado por un supervisor.

En este último caso las numerosas posibilidades de conexión autorizan una conexión del i 40 EDU en la mayoría de los autómatas y PC industriales del mercado.

Las varias cajas ofrecidas permiten una instalación del indicador directamente en el entorno de trabajo en un armario o una consola de control.

Pantalla

- Tecnología FSC (Field Sequential Color) segmentos
- Retroiluminación configurable 7 colores
- Visualización del peso en 7 caracteres de altura 25 mm
- Zona texto de 10 caracteres altura 8 mm
- Unidad peso: g, kg, ton y lb
- Indicadores luminosos metrológicos y de actividad del bus de terreno
- Angulo de visión y contraste elevados
- Mensajes bilingües francés/español

Teclado

- Teclas táctiles
- 12 teclas teclado numérico (en versión i 40-SS EDU únicamente)
- 2 teclas proceso (inicio de ciclo/paro de ciclo)
- 3 teclas de acceso menús

Características metrológicas

- Hasta 200 000 divisiones sin utilización en metrología legal.
- Sensibilidad..... 2 mV/V
- Escalón de tensión mínima por escalón 0,5 µV
- Alimentación célula de pesada..... 5 V
- Impedancia mínima célula de pesada..... 43 Ω
- Impedancia máxima célula de pesada 1245 Ω
- Conexión 4/6 hilos
- Hasta 100 medidas/segundo
- Filtrados numéricos en cascada en 2 niveles configurables
- Conexión directa de 1 a 4 células analógicas 4 o 6 hilos para la versión i40-JB EDU.

Aprobación metrológica

Conforme a la Directiva Europea MID relativa a los Instrumentos de Pesaje de Funcionamiento Automático (IPFA).

- IPFNA Clase III
- Extensión sencilla 1 x 3 000 o 1 x 6 000
- Extensión doble 2 x 3 000 o 2 x 6 000

Características del entorno

- Alimentación..... 9 a 30 V CD*
- Consumo máximo:
 - Típico..... 14 W
 - Con opción 4-20 mA / 0-10 V..... 18 W
 - Con opción bus de terreno 2,7 W
- Conexiones en terminales de resorte
- Temperatura de uso..... -15 °C / + 60 °C** (a 80 % máx. de humedad relativa sin condensación)
- Temperatura de almacenamiento - 20 °C / + 65 °C (a 90 % de humedad relativa sin condensación)

* Si opción 4-20 mA mínimo 22 V.
 ** -10 °C / + 40 °C en uso legal.

Conformidad CE

- Conforme a la Directiva Europea relativa a la Compatibilidad Electromagnética.
- Conforme a la Directiva Europea a los equipos Baja Tensión.

i 40-SS EDU versión caja

Características

- ▼ Caja inox. 304L
- ▼ 5 prensaestopas ISO 16
- ▼ Estanqueidad IP66
- ▼ Soporte orientable 180°
- ▼ Peso 15 kg

Dimensiones

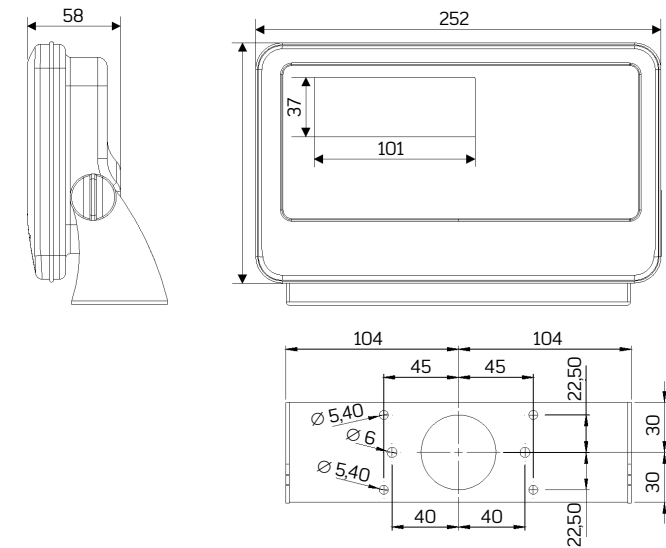

Dimensiones en mm.

i 40-PM EDU versión empotrable

Características

- ▼ Fachada de frente inox. 304L
- ▼ Caja Chapa
- ▼ Estanqueidad fachada de frente IP54
- ▼ Estanqueidad global IP30
- ▼ Peso 450 g

Dimensiones

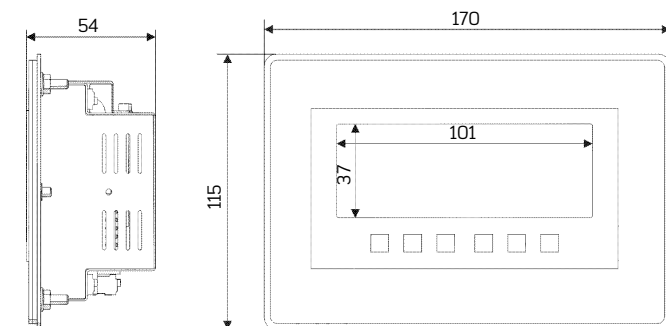

Dimensiones en mm

Kit de empotramiento (opción)

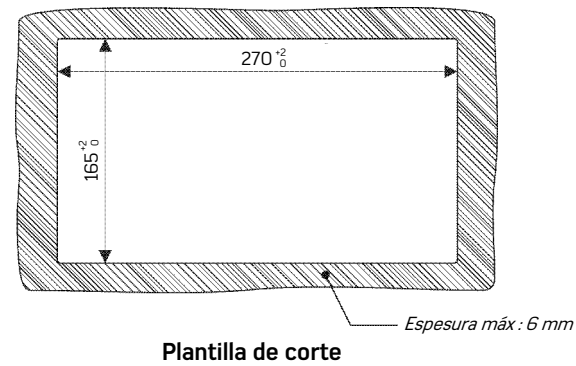

Kit de empotramiento

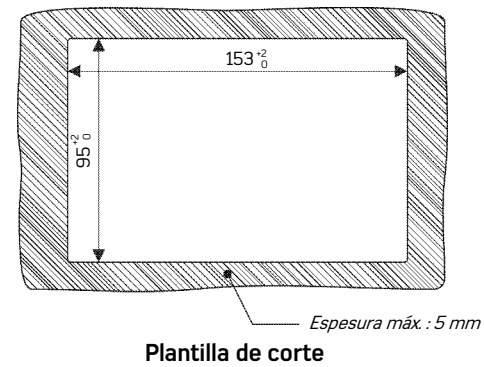

i 40-DR EDU versión raíl DIN

Dimensiones

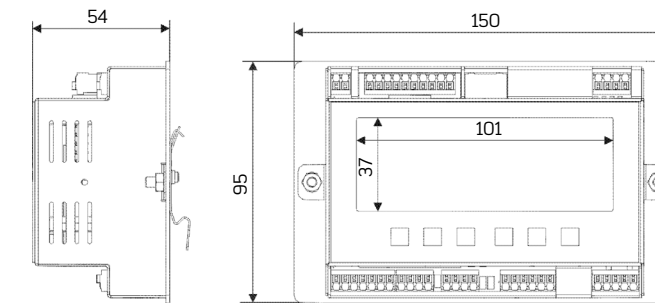

Dimensiones en mm.

Características

- ▼ Fijación sobre raíl Omega 35 mm DIN EN 500022
- ▼ Caja Chapa
- ▼ Estanqueidad IP30
- ▼ Peso 450 g

i 40-JB EDU versión con caja de conexión 4 células

Dimensiones

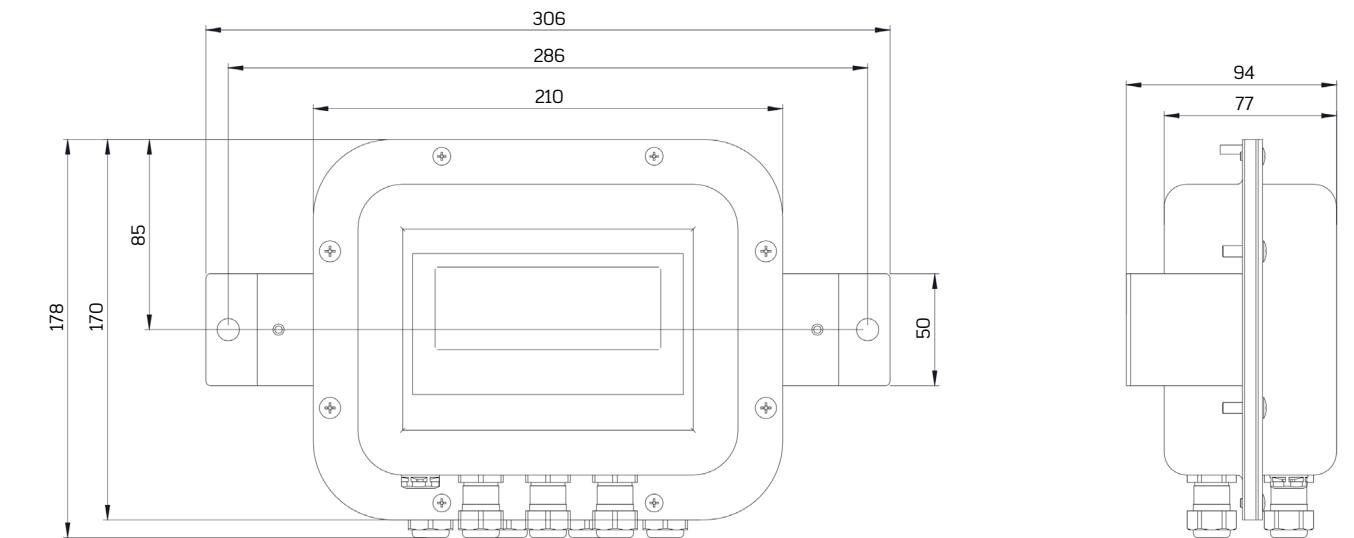

Dimensiones con cárter de protección (opción)

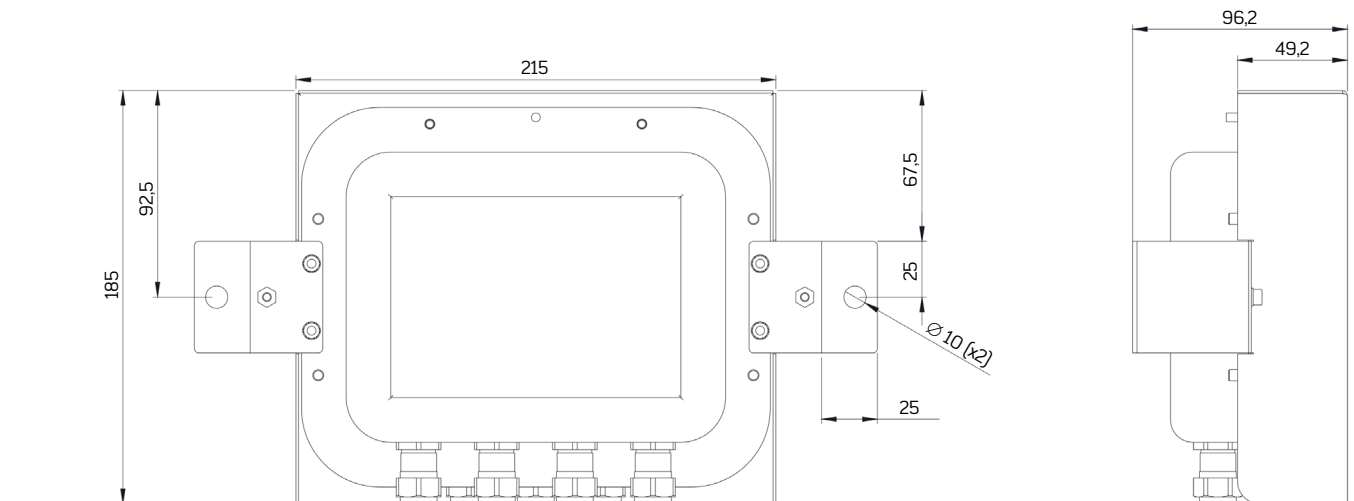

Dimensiones en mm.

Características

- ▼ Caja inox. 304L
- ▼ 7 prensaestopas ISO 16
- ▼ Estanqueidad IP66
- ▼ Peso 1,5 kg
- ▼ Peso con cárter de protección 2,2 kg