

IPSI



INDICADOR
I-50



1 CÉLULA
DE CARGA

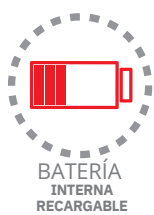

BATERÍA
INTERNA
RECARGABLE



RS-232

Características principales

- Conjunto de plataforma de pesaje, columna e indicador.
- 1 célula de carga.
- Salida RS232 para conexión de PC o Impresora.

Funciones

- Peso-Tara.
- Control de peso (mínimo-máximo).
- Cero.

Construcción

- Estructura de hierro, célula de carga de aluminio y plato de acero inoxidable.
- Patas regulables en altura.
- Indicador de peso I-50. (Ver apartado indicadores.)

Alimentación

- Red: Adaptador AC 12 V / 500 mA.
- Batería interna recargable Pb 6 V / 4 Ah.

DIMENSIONES

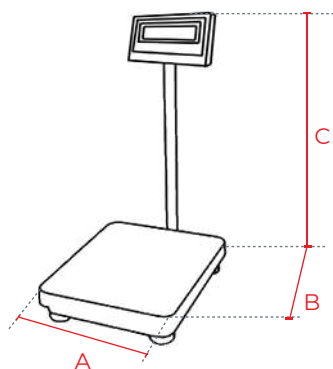

DATOS EN mm

A	B	C
465	555	900

MODELOS:

ALCANCE 60 kg / 5 g

IPSI/60

Ref.: 0310006005

ALCANCE 150 kg / 10 g

IPSI/150

Ref.: 0310015010

ALCANCE 200 kg / 20 g

IPSI/200

Ref.: 0310020020