

OPTIMA PTO



TRANSPALETA PESADORA



INDICADOR INTEGRADO CON PROTECCIÓN
*Versión con impresora



MANILLAR ERGONÓMICO
DE FÁCIL MANEJO

Diseño y acabado de calidad para un manejo fácil. Pintura al polvo para máxima duración. Fácil funcionamiento con indicador multifunción y pantalla LCD.

PTO PALLETTRUCK TOWER OPTIMA



PCS



PRINT INC



BAT INT



AC/DC



IP54



NO VERIF

Transpaleta pesadora

CARACTERÍSTICAS:

- Transpaleta pesadora.
- Estructura de acero pintado en polvo.
- Ruedas de nylon.
- 2 versiones:
 - Sin impresora
 - Con impresora

INDICADOR:

- Pantalla LCD
- Carcasa de visor en ABS, con protección contra golpes en acero.
- Protección IP54.
- Unidades kg y lb.
- Batería recargable 6V 4,5Ah.
- Alimentación de red AC/DC 100 - 240 Vac 50/60 Hz.
- Temperatura de funcionamiento -10°C a 40°C.

FUNCIONES:

- Acumulación
- Cero
- Tara
- Bruto/ Neto
- Función cuenta piezas
- Función control peso
- Función Hold
- Peso por porcentaje

IMPRESIÓN:

- Versión con impresora, da el ticket con tara, bruto y neto.
- Con fecha y hora.



ALTURA MÁXIMA DE 205 mm

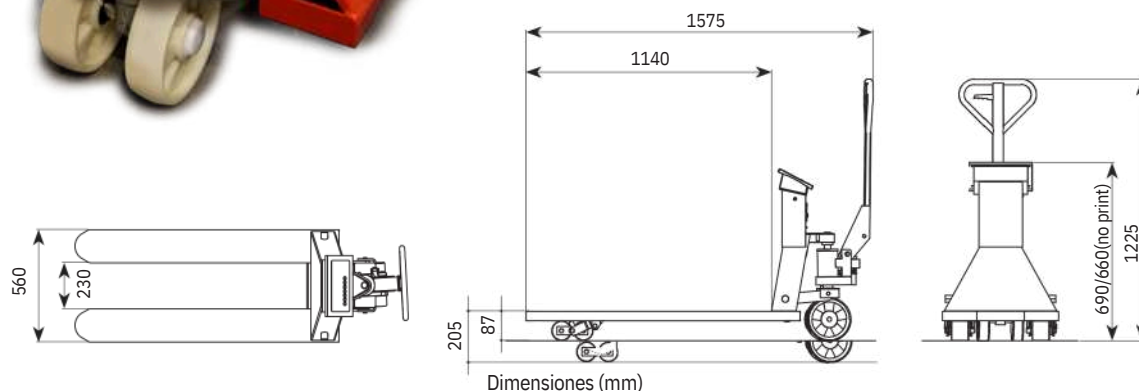

| Código# | Capacidad (kg) | Fracción (g) | Pack de 6 sin montar | Impresora | Dimensiones embalaje (mm) | Peso embalaje (kg) |
|---------|----------------|--------------|----------------------|-----------|---------------------------|--------------------|
| 261504 | 2000 | 500 | | | 1600x600x800 | 94 |
| 261505 | 2000 | 500 | | • | 1600x600x800 | 94 |
| 261514 | 2000 | 500 | • | | 2300x624x1000 | 589 |
| 261515 | 2000 | 500 | • | • | 2300x624x1000 | 589 |